

REGULAMIN III EDYCJI KONKURSU

„Policjanci są wśród nas”

ORGANIZATOR:

Komenda Stołeczna Policji

PARTNERZY:

Biuro Edukacji Urzędu m.st. Warszawy

Kuratorium Oświaty w Warszawie

Wodne Ochotnicze Pogotowie Ratunkowe Województwa Mazowieckiego

PATRONAT:

Wojewoda Mazowiecki

CEL IMPREZY:

- kształtowanie postaw charakteryzujących się umiejętnością unikania zagrożeń i właściwego reagowania w sytuacji ich wystąpienia,
- promowanie czynnego wypoczynku jako alternatywy spędzania wolnego czasu,
- budowanie zaufania do przedstawicieli służb porządku publicznego.

UCZESTNICY:

Uczniowie klas IV-VI szkół podstawowych z terenu działania Komendy Stołecznej Policji wyrażający chęć uczestnictwa w konkursie.

SPOSÓB PRZEPROWADZENIA KONKURSU

Konkurs składa się z trzech etapów:

Etap I – szkolny

Etap II – rejonowy

Etap III – finał

Etap I – szkolny:

1. Celem etapu jest wyłonienie jednej 3-osobowej drużyny spośród uczniów klas IV-VI danej szkoły podstawowej.
2. W skład drużyny wchodzi uczniowie klas IV, V, VI – po jednym przedstawicielu z każdej klasy.
3. Etap odbywa się na terenie danej szkoły, a za jego przebieg odpowiedzialny jest dyrektor szkoły lub wyznaczona przez niego osoba.
4. Formę i metodę wyłonienia drużyny zwycięskiej ustala dyrektor szkoły lub wyznaczona przez niego osoba.
5. Imienny skład drużyny zakwalifikowanej do II etapu należy zgłosić w formie pisemnej do specjalisty ds. prewencji kryminalnej danej komendy rejonowej/powiatowej Policji w terminie **do dnia 11 kwietnia 2014 roku**. Wykaz specjalistów ds. prewencji kryminalnej stanowi *załącznik nr 2 do Regulaminu konkursu* (do pobrania ze strony internetowej Wydziału Prewencji Komendy Stołecznej Policji <http://www.wprewencji.policja.waw.pl> w zakładce *konkursy*).

Etap II – rejonowy:

1. Celem etapu jest wyłonienie jednej reprezentacji z terenu działania każdej komendy rejonowej i komendy powiatowej Policji.
2. Miejsce przeprowadzenia II etapu konkursu ustali odpowiednia komenda rejonowa/powiatowa Policji we współpracy z organem prowadzącym szkołę, nie później niż na 2 tygodnie przed terminem rozegrania II etapu.
3. Etap II zostanie przeprowadzony w jednym terminie określonym dla wszystkich drużyn reprezentujących poszczególne jednostki Policji **tj. 7 maja 2014 roku**.
4. W II etapie konkursu uczestnicy rozwiązują test sprawdzający wiadomości.
5. Test sprawdzający wiadomości opracowują policjanci Wydziału Prewencji Komendy Stołecznej Policji w oparciu o informacje zawarte w ***Materiałach do konkursu – prezentacji multimedialnej*** stanowiących *załącznik nr 1 do Regulaminu konkursu* (do pobrania ze strony internetowej Komendy Stołecznej Policji <http://www.wprewencji.policja.waw.pl>, zakładka *konkursy*) oraz obowiązujące zasady i przepisy prawa.
6. Specjaliści do spraw prewencji kryminalnej, wyznaczeni z poszczególnych komend rejonowych i powiatowych są odpowiedzialni za odbiór pytań konkursowych oraz właściwe ich zabezpieczenie do czasu przeprowadzenia testu zgodnie z regulaminem.
7. Pytania konkursowe wyznaczeni specjaliści odbierają w Wydziale Prewencji KSP na dzień przed planowanym terminem przeprowadzenia testu wiedzy.
8. Za przeprowadzenie powyższego testu odpowiedzialny jest specjalista ds. prewencji kryminalnej właściwej komendy rejonowej/powiatowej Policji).
9. Test wiedzy rozpoczyna się o godz. 10.00.
 - test składa się z 20 pytań i zadań
 - zawodnicy rozwiązują zadania drużynowo,

- za prawidłową odpowiedź na pytanie testowe drużyna otrzymuje 1 punkt;
 - za prawidłowe rozwiązanie zadania otwartego (zadania w którym drużyna samodzielnie tworzy i wpisuje odpowiedź) drużyna otrzymuje od 0 do 2,5 punktów;
 - przyznane punkty są sumowane.
10. Czas przeznaczony na rozwiązanie testu wynosi 30 minut.
 11. Turniej wiedzy będzie oceniać jury składające się z przedstawicieli organizatora konkursu oraz przedstawicieli podmiotów zaproszonych przez organizatora.
 12. W przypadku uzyskania jednakowej liczby punktów przez dwie lub więcej drużyn następuje dogrywka pomiędzy kapitanami drużyn. Kapitanowie drużyn odpowiadają pisemnie na pytania jury z treści materiałów konkursowych. Dogrywka trwa do czasu wyłonienia zwycięzcy. Pytania są protokołowane. W przypadku udzielania przez pozostałych uczestników konkursu pomocy kapitanom drużyn (podpowiedź) - nastąpi dyskwalifikacja drużyny.
 13. Decyzja jury w sprawie wyłonienia zwycięskiej drużyny jest decyzją ostateczną.
 14. Informację o zwycięskiej drużynie oraz o liczbie uzyskanych punktów specjalności ds. prewencji kryminalnej (KPP/KRP) prześlą do Wydziału Prewencji KSP w terminie **do dnia 14 maja 2014 roku**.
 15. Zwycięska drużyna przechodzi do finału, otrzymuje dyplom za zwycięstwo w etapie rejonowym konkursu według wzoru stanowiącego *załącznik nr 3 do Regulaminu konkursu*. Pozostali uczestnicy dostają dyplomy za udział w etapie rejonowym, których wzór stanowi *załącznik nr 4 do Regulaminu konkursu*.
 16. Naczelnik Wydziału Prewencji Komendy Stołecznej Policji jest upoważniony do zmiany terminu przeprowadzenia etapu drugiego – o czym powiadomi odrębnym pismem, jak również komunikatem na stronie internetowej <http://www.wprewencji.policja.waw.pl> zakładka *konkursy*.

ETAP III – finał:

1. Celem etapu jest wyłonienie zwycięzców konkursu „Policjanci są wśród nas”.
2. W finale biorą udział zwycięskie drużyny wyłonione w etapie rejonowym.
3. Powyższy etap rozegrany zostanie w formie turnieju wiedzy i umiejętności.
4. Turniej składa się z 3 konkurencji:

A. BIEG ZYGZAKIEM – KOPERTA - konkurencja wzorowana jest na elementach testu sprawnościowego dla funkcjonariuszy Policji.

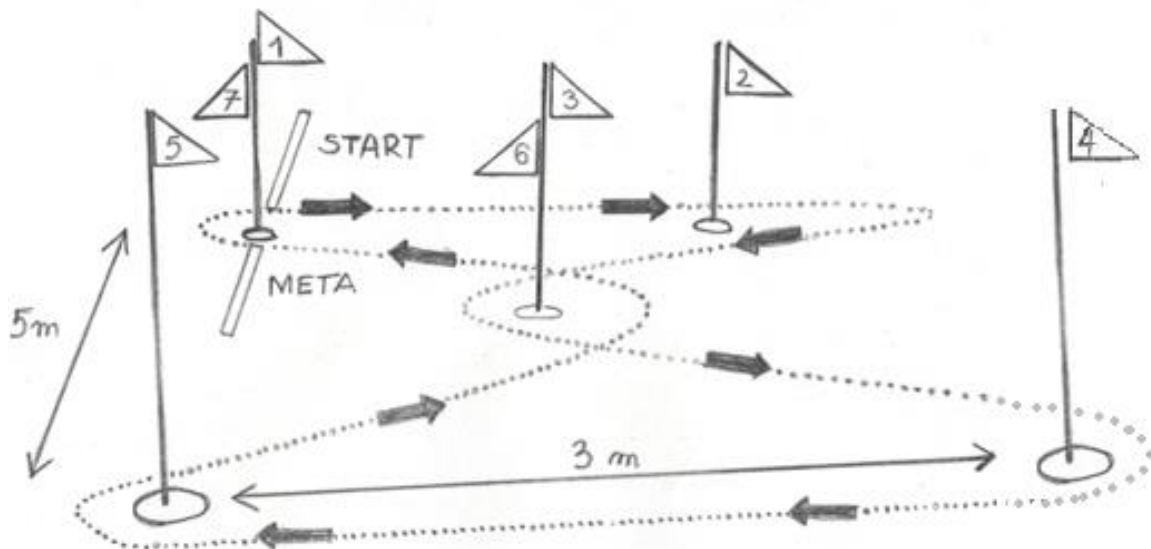

Na podłożu oznacza się punkty prostokąta ABCD o bokach 3 x 5 m i środek przekątnych E, jak również strzałki wskazujące trasę biegu. Na punktach ustawia się chorągiewki. Na komendę „Start” (sygnał dźwiękowy) zawodnik rozpoczyna bieg zgodny z oznaczonym kierunkiem, omijając chorągiewki od strony zewnętrznej. Zawodnik biegnie pokonując w określony sposób 3 krotnie bez przerwy i w jak najkrótszym czasie dystans po wyznaczonej trasie zgodnie ze schematem. Czas mierzony jest oddzielnie dla każdego uczestnika, a następnie sumowany dla 3-osobowej drużyny.

W przypadku pokonania trasy biegu niezgodnie z określonymi zasadami (pominięcie chorągiewki bądź ominięcie jej z drugiej strony, skrócenie trasy) zawodnik wraca na trasę do punktu wskazanego przez sędziego i z tego miejsca kontynuuje konkurencję. W powyższych przypadkach czas nie zostaje zatrzymany.

Za zorganizowanie, przeprowadzenie i sędziowanie konkurencji odpowiedzialny jest przedstawiciel Wydziału Doskonalenia Zawodowego Komendy Stołecznej Policji.

PUNKTACJA: Drużyna, która uzyska najlepszy łączny czas, otrzymuje 16 pkt. do klasyfikacji końcowej. Każda kolejna drużyna otrzymuje o 1 pkt mniej.

B. SPRAWDZENIE UMIEJĘTNOŚCI BEZPIECZNEGO KIEROWANIA ROWEREM
- jazda rowerem na torze sprawnościowym.

Do zadania praktycznego przystępuje każdy zawodnik 3-osobowej drużyny. Wyniki uzyskane przez poszczególnych zawodników są sumowane i stanowią wynik drużyny.

Konkurencje praktyczne jazdy rowerem przeprowadzane są na rowerach dostarczonych przez organizatora.

Uczestnik startujący w konkurencjach praktycznych jazdy rowerem wykonuje zadanie we własnym kasku ochronnym.
Tor sprawnościowy składa się z minimum 3 przeszkód z wymienionych poniżej. O liczbie i zestawie przeszkód decyduje sędzia konkurencji.

- slalom:

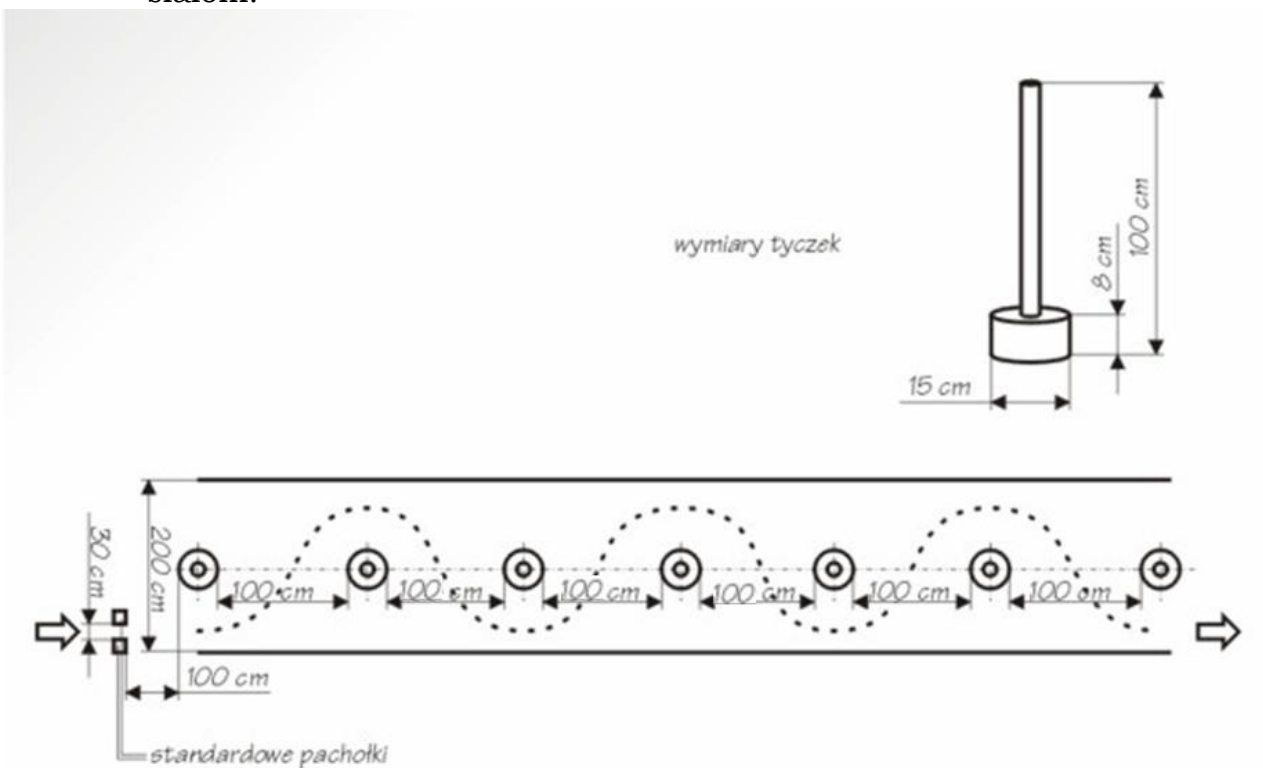

- ósemka:

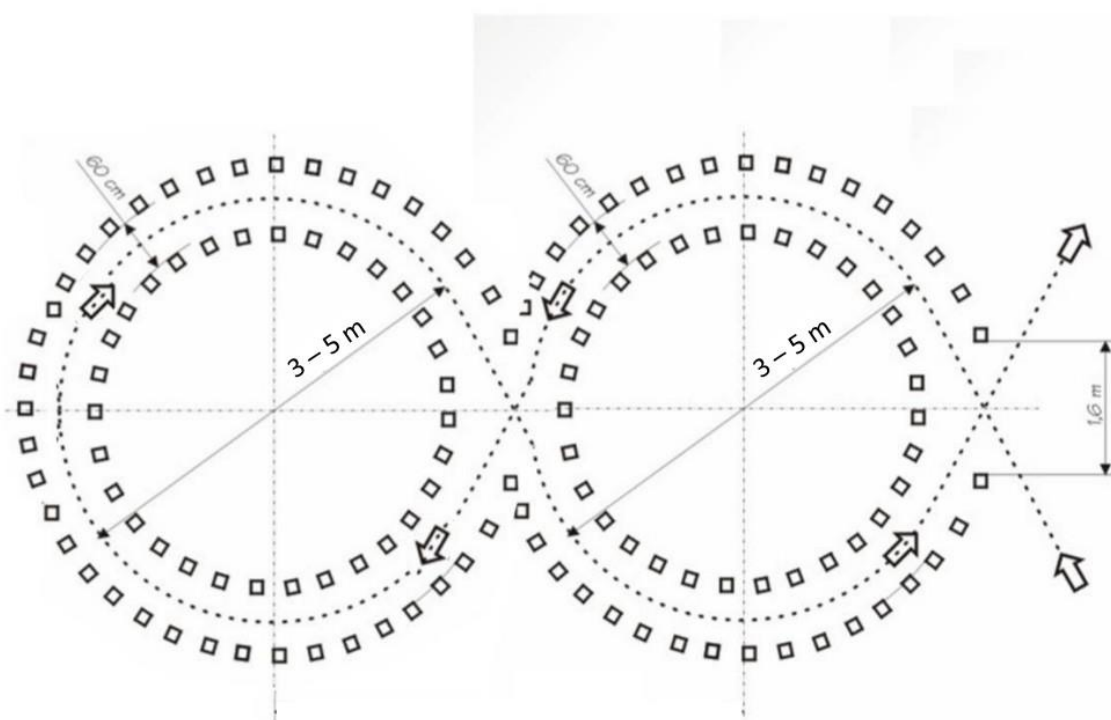

- tarka:

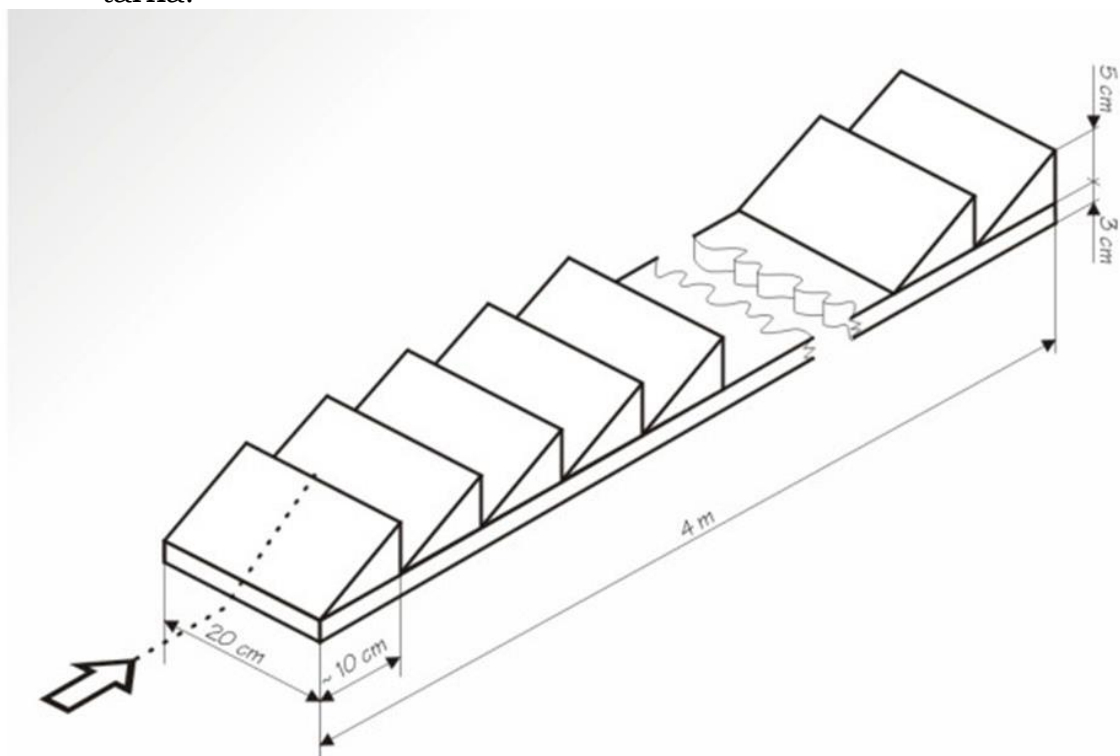

- równoważnia:

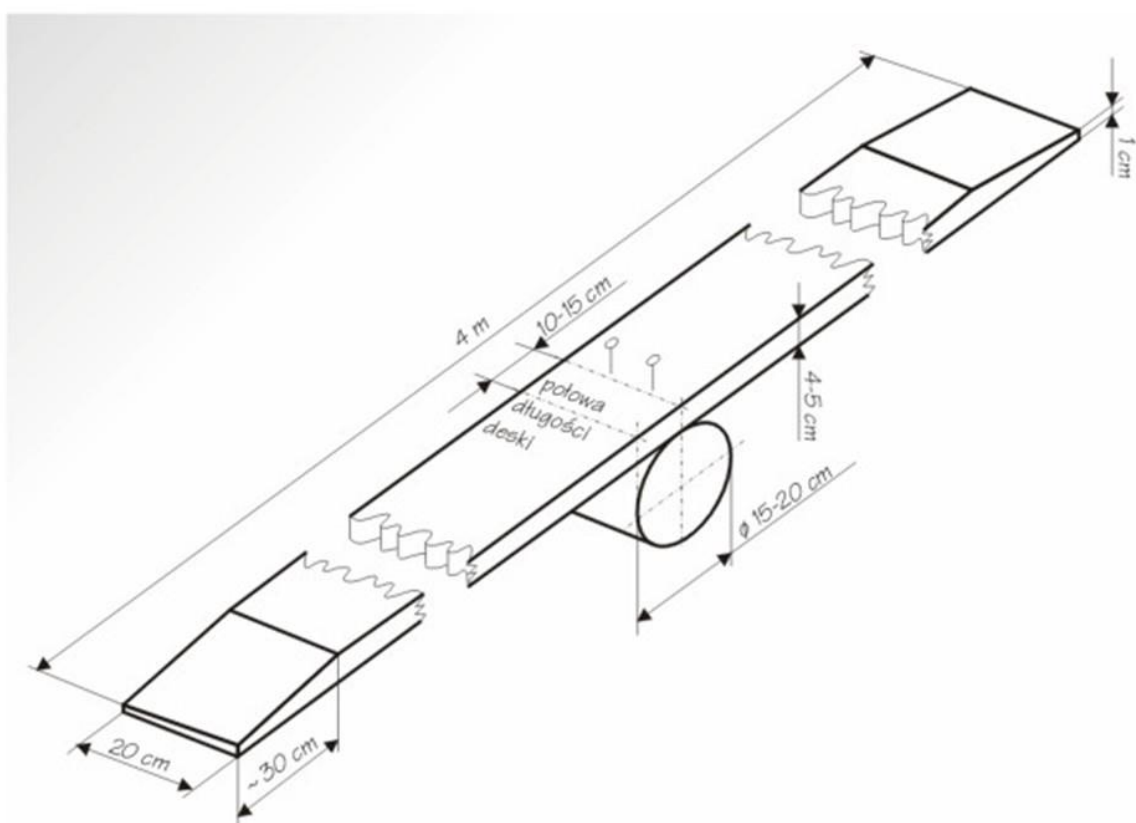

- przenoszenie drewnianego klocka:

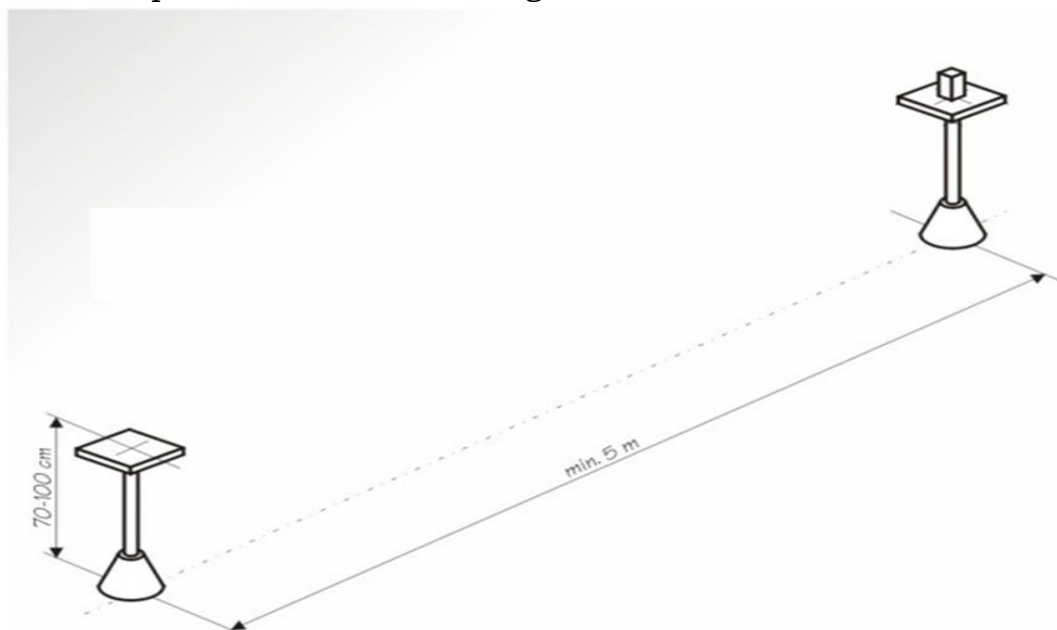

- zatrzymanie w miejscu „STOP”.

Długość najazdu między przeszkodami wynosi minimum 3 metry.

OCENA:

<u>Jazda rowerem po torze sprawnościowym</u>	
a) każdy błąd uczestnika na przeszkodzie	1 punkt karny Za błąd uważa się: potrącenie, najechanie, przesunięcie, przewrócenie po położeniu przewożonego przedmiotu a także każdorazowe podparcie - w tym między przeszkodami (punkty karne zalicza się do przeszkody, przed którą podparcie nastąpiło)
b) zjechanie z przeszkody jednoelementowej	3 punkty karne
c) każdorazowe zjechanie z wyznaczonego toru przejazdu przez przeszkody wieloelementowe	3 punkty karne za każdy ominięty odcinek pomiędzy pachółkami, tyczkami, krążkami i listwami.
d) przekroczenie linii ograniczającej slalom	3 punkty karne
e) upuszczenie przewożonego przedmiotu w czasie przejazdu lub jego upadek z podstawki lub zaczepu	3 punkty karne

f) ominięcie całej przeszkody	15 punktów karnych Za ominięcie przeszkody uważa się nie podjęcie próby przejazdu obydwojoma kołami po przeszkodzie.
g) zabrania się pokonywanie przeszkód podskakując na rowerze, przenosząc rower lub przesuwając go po nawierzchni	15 punktów karnych
h) element naruszony przednim kołem a następnie tylnym jest liczony jako:	1 punkt karny
i) jedno lub kilkakrotne naruszenie częścią ciała zawodnika tej samej tyczki, pachółka, krążka	1 punkt karny
j) upadek uczestnika podczas przejazdu przez tor przeszkód	3 punkty karne
k) maksymalnie na każdej przeszkodzie można otrzymać	15 pkt. karnych
l) zawracanie między przeszkodami	3 punkty karne
m) każdorazowe naruszenie przepisów ruchu drogowego, niezastosowanie się do sygnalizacji lub znaków drogowych	3 punkty karne
n) punktacja przeszkody „zatrzymanie w miejscu” (STOP): Aby zaliczyć przeszkodę należy przejechać przednim kołem odpowiednią linię początku zatrzymania dla danego rodzaju roweru i zatrzymać się przed linią końcową a następnie można położyć nogę na podłożu <ul style="list-style-type: none"> ➤ najechanie na linię końcową ➤ przewrócenie lub przesunięcie pachółka ➤ podparcie się ➤ nie przejechanie przednim kołem linii początku zatrzymania 	1 punkt karny 1 punkt karny 1 punkt karny 15 punktów karnych

Organizator zastrzega sobie – ze względu na niesprzyjające warunki atmosferyczne oraz warunki lokalowe - wprowadzenie zmian.

Za zorganizowanie, przeprowadzenie i sędziowanie konkurencji odpowiedzialny jest przedstawiciel Wydziału Ruchu Drogowego Komendy Stołecznej Policji.

PUNKTACJA: Drużyna, która uzyska łącznie najmniej punktów karnych, otrzymuje 16 pkt. do klasyfikacji końcowej. Każda kolejna drużyna otrzymuje o 1 pkt mniej.

C. SPRAWDZIAN Z UDZIELANIA PIERWSZEJ POMOCY PRZEDMEDYCZNEJ

Konkurencja polega na wykonaniu w określonym czasie 5 minut przez drużynę zadania praktycznego polegającego na udzieleniu pomocy osobie poszkodowanej.

Konkurencję wykonuje cała drużyna, która za wykonanie zadania może otrzymać od 0 do 8 punktów. Wynik stanowi ocenę całej drużyny.

Kryteria oceny:

- sprawdzenie bezpieczeństwa – 1 pkt.
- sprawdzenie przytomności osoby poszkodowanej – 1 pkt.
- udrożnienie dróg oddechowych – 1 pkt.
- ocena oddechu przez 10 sekund – 1 pkt.
- wezwanie pomocy medycznej – 1 pkt.
- prowadzenie uciśnień klatki piersiowej – 1 pkt.
- prowadzenie uciśnień klatki piersiowej zgodnie z wytycznymi (4-5 centymetrów uciśnięcia oraz częstotliwość 100-120 razy/min) – dodatkowo 1 pkt.
- prawidłowe wykonanie oddechów ratowniczych – 1 pkt.

Drużyna, która nie wykona „sprawdzenia bezpieczeństwa” lub nie wezwie pomocy medycznej (poprzez wykonanie telefonu na nr 999 lub 112) nie otrzymuje za to zadanie żadnego punktu.

Za zorganizowanie, przeprowadzenie i sędziowanie konkurencji odpowiedzialny jest przedstawiciel WOPR.

PUNKTACJA: Drużyna, która uzyska łącznie najwięcej punktów za wykonanie zadania, otrzymuje 16 pkt. do klasyfikacji końcowej. Każda kolejna drużyna otrzymuje o 1 pkt mniej.

5. Turniej będzie oceniać jury składające się z przedstawicieli organizatora konkursu oraz przedstawicieli podmiotów zaproszonych przez organizatora.
6. W przypadku uzyskania jednakowej liczby punktów przez dwie lub więcej drużyn przy ustalaniu ostatecznej klasyfikacji bierze się sumę zwycięstw drużyny i kolejno zajmowanych miejsc w poszczególnych konkurencjach etapu III.
7. Decyzja jury w sprawie wyłonienia zwycięskiej drużyny jest decyzją ostateczną.
8. W konkursie nagradzane są jedynie miejsca od I do III.

9. Nagrodę dla trzyosobowej drużyny za zajęcie:
 - I miejsca funduje Komendant Stołeczny Policji;
 - II miejsca funduje Mazowiecki Kurator Oświaty
 - III miejsca funduje Dyrektor Biura Edukacji Urzędu m.st. Warszawy.
10. Zwycięskie drużyny otrzymują dyplomy za zajęcie I,II,III miejsca w finale konkursu. Pozostali uczestnicy dostają dyplomy za udział w finale konkursu.
11. Finał konkursu zaplanowano **na dzień 1 czerwca 2014 roku.**
12. O potwierdzonym terminie i miejscu przeprowadzenia finału konkursu Wydział Prewencji KSP poinformuje odrębnym pismem.

POSTANOWIENIA KOŃCOWE:

1. Warunkiem uczestnictwa jest posiadanie i okazanie ważnej legitymacji szkolnej oraz przedłożenie oświadczenia stanowiącego *załącznik nr 5 do Regulaminu konkursu* (do pobrania ze strony internetowej Komendy Stołecznej Policji [http:// www.wprewencji.policja.waw.pl](http://www.wprewencji.policja.waw.pl) w zakładce konkursy).
2. Poszczególne etapy konkursu odbywają się w ramach zajęć szkolnych.
3. Uczestnicy zobligowani są do posiadania ubezpieczenia Następstw Nieszczęśliwych Wypadków obejmujących udział w zawodach sportowych oraz pisemnej zgody przedstawiciela ustawowego na udział osoby małoletniej w Konkursie .
4. Zgłoszenie do udziału w konkursie jest jednoznaczne z zapoznaniem się z regulaminem Konkursu i akceptacją jego postanowień oraz wyrażeniem zgody na bezterminowe i bezpłatne wykorzystanie wizerunku uczestników konkursu przez organizatora w celu promocji Konkursu „Policjanci są wśród nas”.
5. Za zapewnienie bezpieczeństwa w trakcie uczestnictwa grup w konkursie (przybycie, powrót, pobyt) odpowiedzialni są opiekunowie grup.
6. Organizatorzy zastrzegają sobie możliwość wprowadzenia zmian do przebiegu etapu rejonowego i finału (np. co do terminu, oceny, itp.) w formie aneksu do regulaminu. Aneks do regulaminu zatwierdza Naczelnik Wydziału Prewencji KSP. O zmianach organizatorzy zobowiązują się poinformować w stosownym terminie.
7. W przypadku nieobecności zawodnika/ów z przyczyn obiektywnych w trakcie trwania konkursu, Regulamin dopuszcza zastępstwo innym uczestnikiem z tej samej grupy wiekowej.
8. W przypadku rezygnacji z udziału w Finale drużyny, która zwyciężyła w etapie rejonowym Regulamin dopuszcza zastąpienie jej kolejną drużyną wyłonioną w etapie rejonowym w oparciu o uzyskaną liczbę punktów.
9. Organizatorzy zastrzegają sobie prawo wykluczenia z konkursu drużyny, która naruszy zasady regulaminu.
10. Finał konkursu może być rejestrowany na nośniku elektronicznym.

**Opracowano
w Wydziale Prewencji Komendy Stołecznej Policji**